

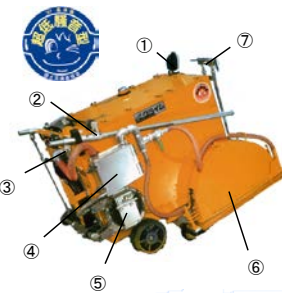

- ① 作業灯
- ② 指南
- ③ 減圧管
- ④ 刀片罩
- ⑤ 刀片轴
- ⑥ 前輪和后輪
- ⑦ 可變操作管

混凝土切刀LN-40DT规格

引擎	水冷直列4汽缸直噴式
排气量	1297cc
机构最大输出功率	50ps/3600min
噪音指定范围	超低噪音型
最大切削深度	400mm
尺寸(宽×深×高)	823×1485×1150mm(指南保存)
本体重量	560.0kg

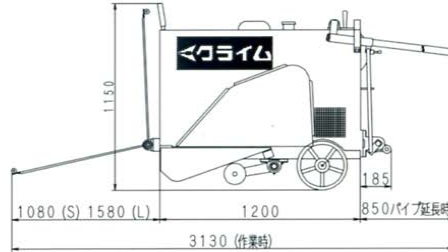
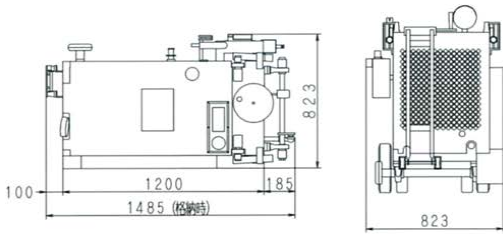

- ① 作業灯
- ② 可變操作管
- ③ 真空马达
- ④ 真空罐
- ⑤ 泵管
- ⑥ 刀片罩
- ⑦ 指南

混凝土切刀 LN-40E0U(COU) 规格

引擎	水冷相对型4汽缸16阀门
排气量	1493cc (1820cc)
机构最大输出功率	40ps/3600min (50ps/3600min)
噪音指定范围	超低噪音型
最大切削深度	400mm
尺寸(宽×深×高)	792×1345×1050mm(指南保存)
本体重量	445.0kg

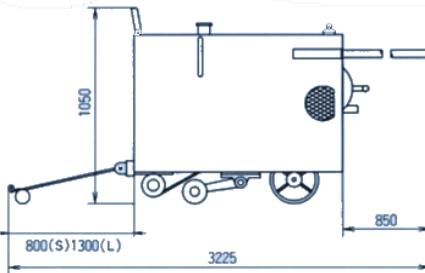
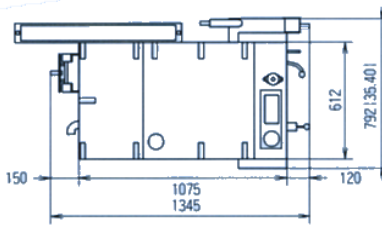

- ① 作業灯
- ② 駆動ベルト
- ③ 操作パイプ受け
- ④ HST前後進速度レバ
- ⑤ クラッチ
- ⑥ 手動ハンドル
- ⑦ 操作モニター

混凝土切刀 LN-50CO(60cm改)规格

引擎	水冷相对型4汽缸16阀门
排气量	1820cc
机构最大输出功率	50ps/3600min
噪音指定范围	超低噪音型
最大切削深度	600mm
尺寸(宽×深×高)	955×1677×1120mm(指南保存)
本体重量	585.0kg

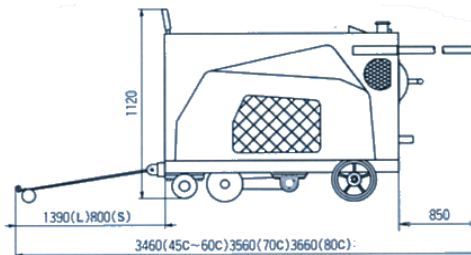
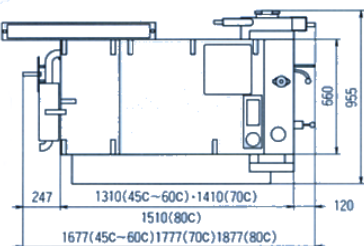

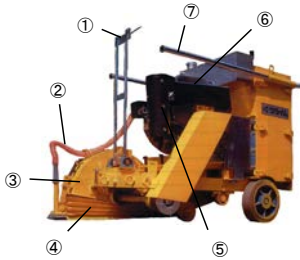

- ① 指南
- ② 减压管
- ③ 刀片罩
- ④ 减压靴
- ⑤ 消声器
- ⑥ 引擎
- ⑦ 操作管

混凝土切刀FCU - 25YGK规格

引擎	空冷4冲程2汽缸OHV
排气量	653cc
机构最大输出功率	22.3ps/3600min
噪音指定范围	—
最大切削深度	200mm
尺寸(宽×深×高)	720×1400×1130mm(指南保存)
本体重量	340.0kg

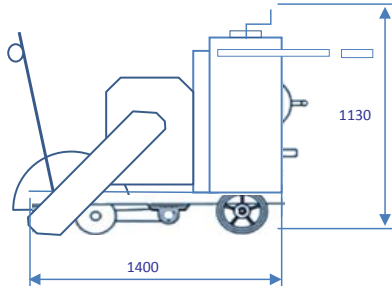
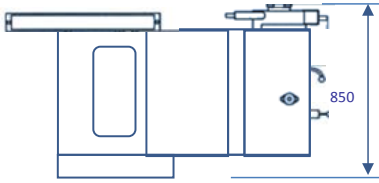

- ① 指南
- ② 工具支架
- ③ 供水中心凸缘
- ④ 前轮和后轮
- ⑤ 叶片轴
- ⑥ 2阶段齿轮箱
- ⑦ 工作灯

混凝土切刀AZZ401 规格

引擎	水冷直列四汽缸电子控制燃油喷射
排气量	1297cc
机构最大输出功率	50ps/3600min
噪音指定范围	超低噪音型
最大切削深度	400mm
尺寸(宽×深×高)	850×1460×1140mm(指南保存)
本体重量	600.0kg

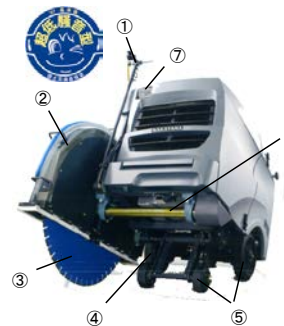
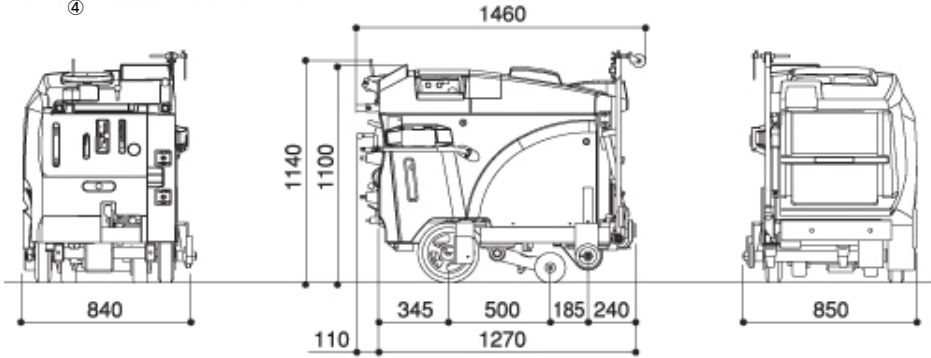

- ① 指南
- ② 刀片罩
- ③ 钻石刀片
- ④ 前轮臂
- ⑤ 前轮和后轮
- ⑥ 叶片轴
- ⑦ 作业灯

混凝土切刀 AZZ30V2003K(40改)规格

引擎	水冷直列四汽缸DOHC16阀门
排气量	1274cc
机构最大输出功率	40ps/3400min
噪音指定范围	超低噪音型
最大切削深度	400mm
尺寸(宽×深×高)	820×1460×1180mm(指南保存)
本体重量	430.0kg

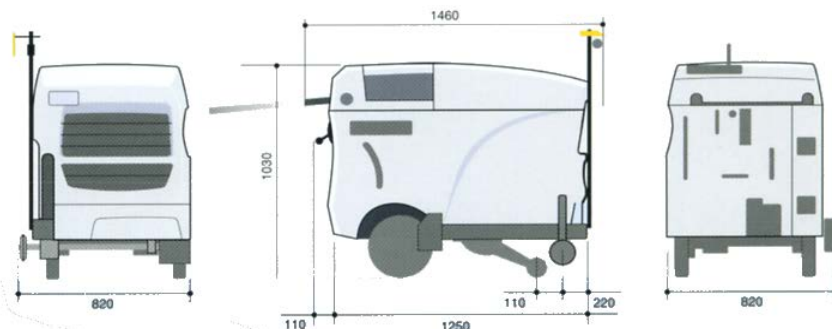

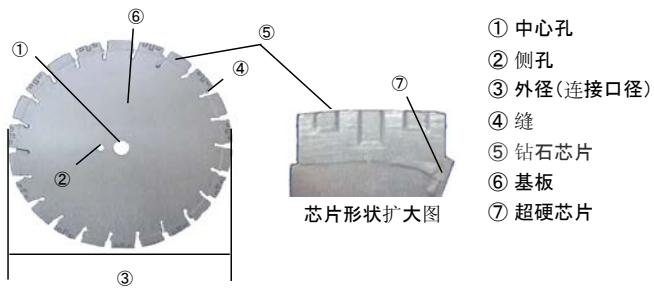

钻石刀片规格

切断用途	As版、Co版、Rc版
尺寸	12~54in (12種類)
切断深度	60cm
切槽宽度	3.2~5.5mm
芯片高度	10.0~15.0mm

- ◆根据每个材料的被切形状, 而选择适应的钻石刀片和孔径。
- ◆只有沥青钻石刀片安装超硬质芯片。



切缝刀

切缝刀规格

用途	As版缝、Co缝
尺寸	12in、14in
切槽宽度	3.0、4.0、5.0、6.0、8.0、10mm
最大切削深度	10cm (14in)
芯片高度	8.5mm



切槽刀

切槽刀规格

用途	As版槽、Co版槽
尺寸	10in、12in
切槽宽度	20.0、36.0、50.0mm
最大切削深度	7cm (12in)
芯片高度	7.0mm



静音钻石刀片

静音钻石刀片规格

用途	As版、Co版、Rc版
尺寸	12~54in (12类型)
切槽宽度	3.2~5.4mm
最大切削深度	60cm (54in)
芯片高度	7.0~12.0mm
噪音分类	夹心板