

- ① 工作灯
- ② 臂
- ③ 真空
- ④ 指南
- ⑤ 刀片盖
- ⑥ 操作杆
- ⑦ 手柄

倾斜刀具KEISYA-26规格

发动机	直列3缸水冷式汽油
排气量	950cc
发动机输出功率	31ps/3600RPM
最大倾斜角	45°
最大切削深度	246mm (26in-L30° 条件)
尺寸(宽×深×高)	750×1700×950mm
本体重量	550.0kg

- ◆ 切削角度在45°以内时可以自由选择切削角度。(也可垂直切断)
- ◆ 回收切断浑水时装有真空设备。
- ◆ 钻石刀片使用专用的倾斜式切刀(轴径·非常柔软的粘结)

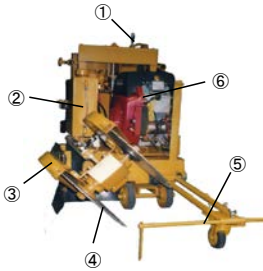

- ① 手柄
- ② 油箱
- ③ 刀片盖
- ④ 18英寸刀片
- ⑤ 指南
- ⑥ 发动机

倾斜刀具SLC-GX620规格

发动机	90° V型双气缸空冷4冲程
排气量	614cc
发动机输出功率	16.9ps/3600RPM
最大倾斜角	45°
最大切削深度	110mm (18in-L37.5° 条件)
尺寸(宽×深×高)	820×1630×920mm
本体重量	380.0kg

◆ 倾斜式刀具旧模式

左侧30° 时 26in刀片的切削深度为246mm 左侧45° 时 26in刀片的切削深度为197.5mm

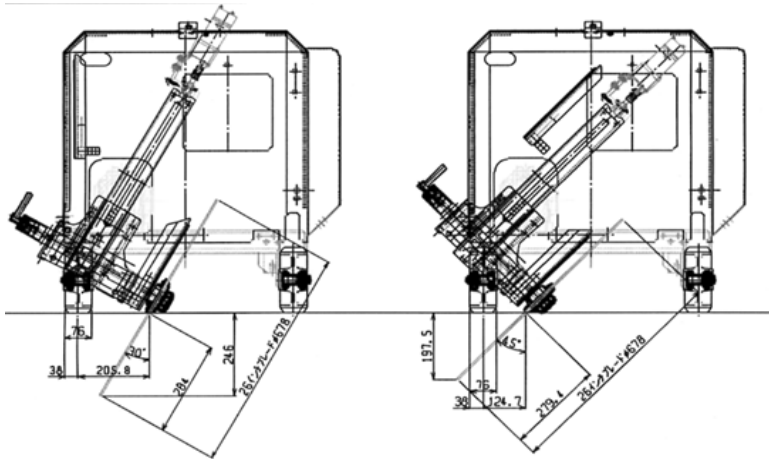

右侧30° 时 26in刀片的切削深度为210mm 右侧45° 时 26in刀片的切削深度为159.4mm

